

U.320 Außenabzieher mit großem Spannungsbereich 20 t**Produktbeschreibung :**

- Vielseitig: Montage mit 2 bzw. 3 Abzieharmen.
 - Komfort: Abzieher mit selbstspannenden Abzieharmen durch Rückholfeder.
- Der Abzieher bleibt auf dem Lager sitzen, selbst wenn er nicht gespannt ist.
- Sicherheit: Blockierung der Abzieharme auf dem Lager mit einem Rändelrad.
- Der Abzieher kann nicht vom Lager gleiten.
- Die Spindel wird mit einer Verlängerung geliefert: U.320-14.
 - Passende Abziehhilfe: Hydraulische Druckpresse UWG.320. Bei Verwendung der Presse sind die Spindel UWG.320-H01 und die Hydraulikpumpe UWP.10M erforderlich. Mit der hydraulischen Druckpresse ist nur eine Montage mit 3 Abzieharmen möglich.

min.- max. C [mm]:	100 - 360
L x B x H [mm]:	250 x 700 x 740
max. T [mm]:	400
6-Kant [mm]:	36
Abzieharme:	U.320-13A
Tonnen [t]:	20
Schrauben:	U.320-01
Schrauben [mm]:	36
T [kN]:	200
[kg]:	27,400

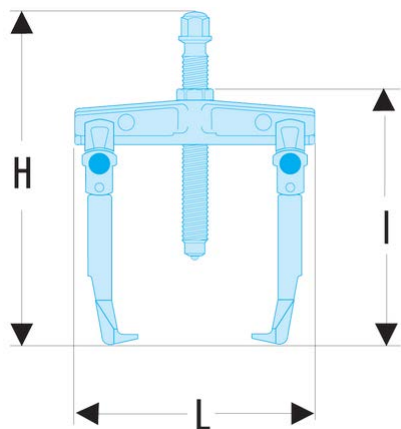